



vispronet®



Bauzaunwerbung



Ob als Information oder Werbung – flexibel eingesetzt oder auf Baustellen genutzt, groß-formatige Werbeplanken an Gerüsten oder Bauzäunen sind immer im Blickfeld Ihrer Kunden.

Gerüstwerbung

INFORMIEREN
GESTALTEN
BESTELLEN

www.vispronet.de





A-Aufsteller

A-Aufsteller sind die optimalen Werbeträger für Ihre mobile Außenwerbung. Sie vereinen die Vorteile klassischer Aufsteller mit großformatiger Bauzaunwerbung und sind optimal für den flexiblen Einsatz von Bauzaunplanen geeignet.

A-Aufsteller sind mit verschiedenen Bodenelementen kombinierbar. So sind die mobilen Werbeträger sowohl auf harten als auch auf weichen Böden einsetzbar.

Die Bespannung kann je nach Anforderung ein- oder doppelseitig gewählt werden. Die Befestigung am Bauzaun erfolgt mit Kabelbindern. Damit ist ein schneller Austausch der Werbepanen garantiert.

Alle Systemkomponenten sind separat erhältlich. Das Druckteil kann Ihren individuellen Anforderungen angepaßt werden.



Stellvarianten

einzel

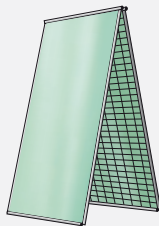

Reihenaufstellung

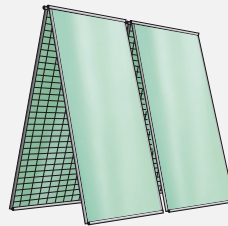

Vorteile

- flexibel einsetzbar
- für verschiedene Untergründe geeignet
- solide und standfest
- für Transport demontierbar
- einfacher Austausch der Werbepanen
- ein- und doppelseitige Bespannung möglich

A-Aufsteller

Systemgröße B x H	200 x 335 cm
Grundfläche	200 x 200 cm
Druckteil B x H	174 x 338 cm
Material Druckteil	· Vinylplane Frontlit B1/M1, 450 g/m ² · Mesh Premium B1/M1, 350 g/m ²
Konfektion	· ringsum randverstärkt · mit Metallösen Ø 16 mm im Abstand von 50 cm ausgestattet

Bodenelemente



Betonfuß



Erdsnagel mit Aushebesicherung

Einsatzort	harte Böden	weiche Böden
Größe in cm	B x H x T: 22 x 13 x 70	B x H: 4 x 4, Länge 80 cm
Material	Beton	Stahl, verzinkt
Gewicht	36,0 kg	2,9 kg
benötigt pro A-Aufsteller	4 Stück	4 Stück

Da wir ständig an der Weiterentwicklung unserer Produkte arbeiten, müssen wir uns technische Änderungen sowie Toleranzen vorbehalten.

Einzelauftsteller



Einzelauftsteller sind die Klassiker in der Baustellenwerbung. Mit individuell bedruckten Werbepanellen bespannt, bieten sie viel Fläche für Ihre Botschaften. Die vielseitigen Werbeträger können so als Absperrelement, Werbefläche und Sichtschutz zugleich genutzt werden.

Die Einsatzmöglichkeiten von Einzelauftstellern sind nicht auf Baustellen beschränkt. Sie können flexibel im Blickfeld der jeweiligen Zielgruppe aufgestellt werden. Mit den passenden Bodenelementen kombiniert, sind sie sowohl auf harten als auch auf weichen Böden einsetzbar.

Einzelauftsteller passen sich flexibel den jeweiligen Anforderungen an – ob einzeln, in Reihenaufstellung oder in individueller Form.

Alle Systemkomponenten sind separat erhältlich. Das Druckteil kann Ihren individuellen Anforderungen (auch feldübergreifend) angepaßt werden.

Stellvarianten

einzel

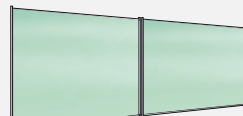
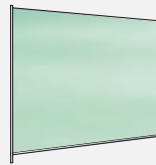

Reihenaufstellung

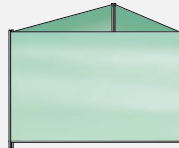

Dreiecksaufstellung

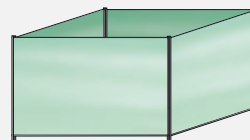

Vierecksaufstellung

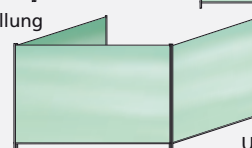

U-Form

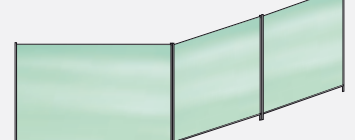

L-Form

Vorteile

- für verschiedene Untergründe geeignet
- vielfältige Stellvarianten
- kurz- und langfristiger Einsatz
- ein- und doppelseitige Bespannung möglich
- einfacher und schneller Austausch der Werbepanellen
- feldübergreifende Varianten realisierbar

Einzelauftsteller

Systemgröße B x H	350 x 200 cm
Druckteil B x H	338 x 174 cm
Material Druckteil	Vinylplane Frontlit B1/M1, 450 g/m ² Mesh Premium B1/M1, 350 g/m ²
Konfektion	· ringsum randverstärkt · mit Metallösen Ø 16mm im Abstand von 50 cm ausgestattet · feldübergreifende Varianten möglich



Bodenelemente



	Betonankerbefestigung Bodenplatte mit 2 Aufnahme- hülsen, 4 Ankerbolzen	Betonfuß	Einschlagbodenhülse Erdnagel mit 2 Aufnahmehülsen
Einsatzort	harte Böden, für langfristigen Einsatz	harte Böden, kurz- und langfristiger Einsatz	weiche Böden, kurz- und langfristiger Einsatz
Größe	Bodenplatte 10 x 10cm, Höhe 17cm, Ø Hülse 4,5cm, Hüslenhöhe 15cm	B x H x T: 22 x 13 x 70cm	Gesamtgröße B x H: 13 x 60cm, Ø Hülse 4,5cm, Ø Nagel 4,0cm
Material	Stahl, verzinkt	Beton	Stahl, verzinkt
Gewicht	1,7 kg	36,0 kg	2,8kg
benötigt pro Bauzaun	2 Stück	2 Stück	2 Stück

Gerüstwerbung

Nutzen Sie Gerüste als Werbefläche für kostengünstige Außenwerbung. Werbepläne für Gerüste eignen sich optimal um Ihre Zielgruppe vor Ort zu informieren. Die beliebten Werbeträger sind vielseitig einsetzbar. Ob als Eigenwerbung für Bauunternehmen, Immobiliengesellschaften, Ladeninhaber oder als Plattform für individuelle Werbebotschaften, Gerüstwerbung wird garantiert nicht übersehen.

Werbepläne für Gerüste sind trotz ihres geringen Gewichtes witterungsbeständig und robust. Daher eignen sie sich hervorragend für den langfristigen Außen-einsatz. Je nach Anforderung können Sie aus verschiedenen Materialien wählen. Die Bedruckung der Werbepläne erfolgt nach Ihren individuellen Vorgaben.



Gerüstwerbung	1 Gerüststockwerk	2 Gerüststockwerke
Größe B x H	200 x 205 cm 250 x 205 cm	200 x 410 cm 250 x 410 cm
Material Werbedruck	Vinylplane Frontlit B1/M1, 450 g/m ² Mesh Premium B1/M1, 350 g/m ² , empfohlen bei großen Windlasten	
Konfektion	<ul style="list-style-type: none"> oben und unten Hohlraum für Gerüststangen mit Ø 50 mm Seiten randverstärkt und geöst, insgesamt 6 Ösen 	<ul style="list-style-type: none"> oben und unten Hohlraum für Gerüststangen mit Ø 50 mm Seiten randverstärkt und geöst, insgesamt 10 Ösen
Anbringung	<ul style="list-style-type: none"> oberen und unteren Hohlraum durch die horizontalen Gerüststangen führen zusätzliche Sicherung mit Spanngummis oder Kabelbindern 	

Hinweis

Zur alternativen Anbringung von Werbeplänen mit max. 800 cm Höhe an Gerüststangen steht Ihnen eine Schelle mit Aufhängung zur Verfügung:

- zur Anbringung an der Ober- oder Unterseite der Werbepläne
- zur vertikalen oder horizontalen Befestigung an Rohrtraversen mit Ø 48 - 50 mm

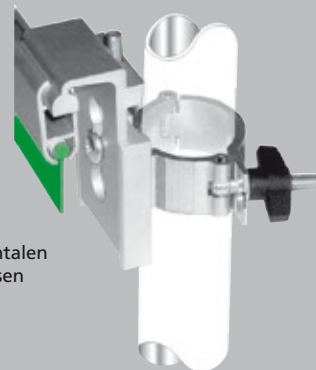

Planen und Hussen für Absperrgitter

Bei vielen Veranstaltungen und Events werden Absperrgitter zur Leitung von Besuchern oder als Sicherheitsabsperrung eingesetzt. Planen und Hussen, bedruckt mit Logos, Werbebotschaften oder Bildern, sind wirkungsvolle Werbeflächen für Veranstalter, Sponsoren oder Unternehmen.

Die praktischen Planen und Hussen sind in 3 Standardgrößen erhältlich, die speziell auf die gängigsten Absperrgitter (Mannheimer-/Mannesmanngitter) abgestimmt sind. Durch die praktischen Ösen lassen sich Hussen und Werbepläne schnell und einfach mit Kabelbindern, Spanngummis oder Kordeln am Gitter befestigen.



	Planen für Absperrgitter	geeignet für Absperrgitter (Größe)	Hussen für Absperrgitter	geeignet für Absperrgitter (Größe)
Größen (B x H)	183 x 75 cm	200 x 110 cm	200 x 82 cm	200 x 110 cm
	213 x 75 cm	230 x 110 cm	230 x 82 cm	230 x 110 cm
	233 x 75 cm	250 x 110 cm	250 x 82 cm	250 x 110 cm
Material	Vinylplane Frontlit B1, 510 g/m ² Vinylplane Frontlit B1/M1, 450 g/m ²		Varioflag® A SE, 110 g/m ² Indekor SE, 150 g/m ²	
Zubehör	Kabelbinder, Spanngummis, Spanngummis mit Knebel und/oder Haken			

Befestigung von Planen und Hussen am Absperrgitter



Husse aus Indekor

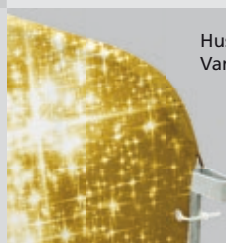

Husse aus Varioflag® A

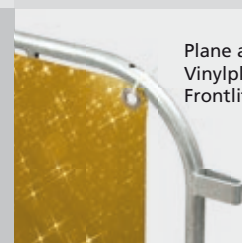

Plane aus Vinylplane Frontlit